

BÄCHTOLD'S Krananlagen: BA4 / BA5 / BA6 / BA8



BÄCHTOLDLANDTECHNIK
CH-6122 Menznau

Telefon +41 41 493 17 70
info@baechtold-landtechnik.ch
www.baechtold-landtechnik.ch

Für JEDE Scheune - über 40 Modelle im Programm

Praxisnahe und robuste Krananlage

Die Bächtold Heukräne heben nicht nur 1000kg bei der angegebenen Länge sondern im Nahbereich bis zu 2500kg. Serienmässige Überlastabschaltung mit akustischer Warnung unterstützt den Bediener.

Welche Reichweite / Hubkraft darf es sein?

Unsere Kräne sind modular im Baukastenprinzip aufgebaut. Somit steht Ihnen immer die optimal passende Lösung zur Verfügung. Hubmomente von 4.5mt bis 8.5mt und Reichweiten bis zu 13.8m sind verfügbar.

Wählen Sie den passenden Kran

Ob mit manuell betätigten Steuerventilen, hydraulischer Vorsteuerung mit Load-Sensing Hydraulikpumpe oder Industrie-Funk können wir den Kran nach Ihren Bedürfnissen ausstatten. Wir bieten Seiten- / Kurvenfahrwerke sowie Oberläuferfahrwerke an. Auch Steigungen bis zu 16% sind realisierbar.

Profitieren Sie von über 30 Jahren Erfahrung mit Krananlagen.

Sie sind bei uns in besten Händen!

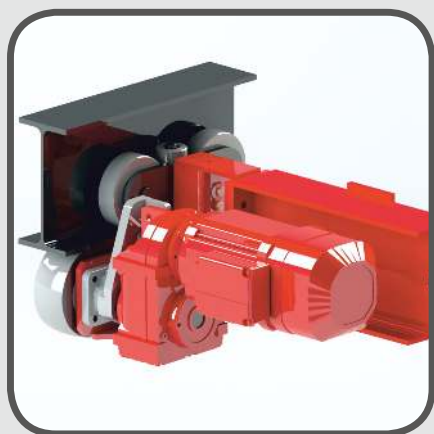

**Bächtold PowerDrive+
Fahrantrieb**

Stufenloser, elektrischer Fahrantrieb mit Energie-Rückgewinnung beim Bremsen. Extreme Leistungserhöhung möglich, da keine Hydraulik-Leistung für die Funktion Fahren benötigt wird. Automatische Geschwindigkeits-Reduktion bei Schienenende.



Klimatisierte Krankabine

inklusive Heizung und Klimaanlage
DAB+ Radio ist serienmässig
Sicherheitsglasscheiben mit spezial
Geräuschdämmfolie.
Gebogene Frontscheibe um
Spiegelungen zu minimieren.
Geräusch- und vibrationsgedämmte
Konstruktion auf speziellen
Gummilagern.



Load-Sensing Hydraulikpumpe

Verstell-Kolbenpumpe mit
einstellbarem Leistungsregler.
Bei der Load-Sensing Hydraulik
(Lastfühlend) wird nur der benötigte
Volumenstrom gefördert um die
Funktionen auszuführen.
Im Stand-by Betrieb schwenkt die
Pumpe auf NULL-Förderung.
-> Sehr guter Wirkungsgrad und
enorme Leistung wird erreicht!

Die Krananlage im Einsatz



Die Highlights im Überblick

Die Heukrananlagen BA4, BA5, BA6 und BA8 bestehen durch die modulare Bauweise
Die vielen technischen Vorzüge sorgen für einen problemlosen Betrieb und höchste Sicherheit



Optionaler Seilzug

Mit möglicher Greiferhochstellung und Hubhöhen bis zu 14m. Große Seilgleitführungen schonen das Seilzugseil und gewährleisten eine lange Lebensdauer.

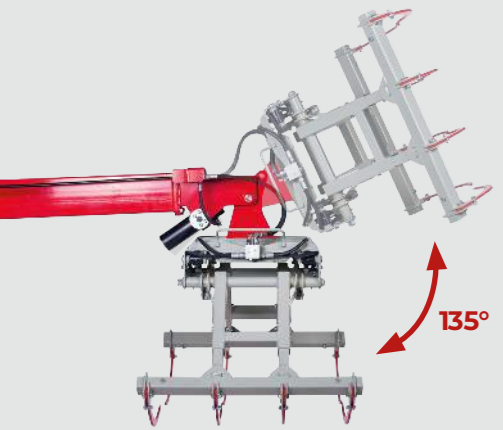
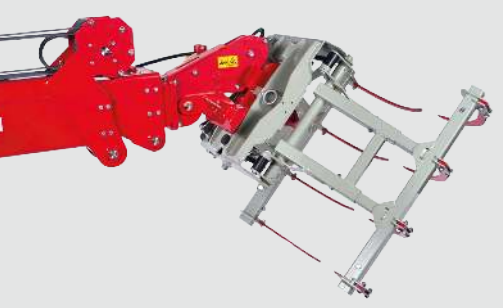

Greiferhochstellung Standard

Robuste Hochstellung mit grossem Schwenkbereich. bis zu 1200kg Hochstellkraft



2-Fach Teleskop

Bei geräumigen Scheunen ist dies eine kostensenkende Alternative, mit serienmässiger Endlagedämpfung. Eilgangventil für schnelleres teleskopieren verfügbar



Tank Standard

Gesamtölnhalt 110lt. Der grosse Vorteil liegt in der Position der Hydraulikpumpen / Öltank auf der kabinenüberliegenden Seite. Geräusch- und Wärmeentwicklung werden für den Fahrer reduziert.

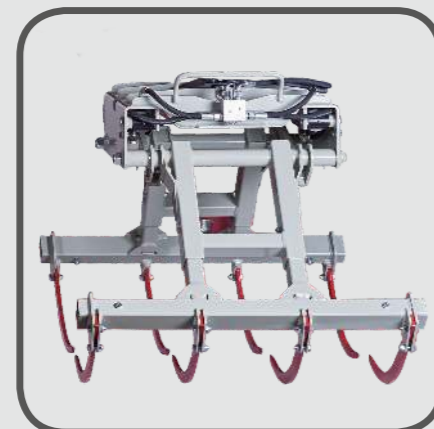

Robuster Allzweckgreifer

Mit zwei Hydraulikzylindern. Diverse Einsteckteile, Zinken für Holzboden, Schaufeln und weiteres Zubehör erhältlich:

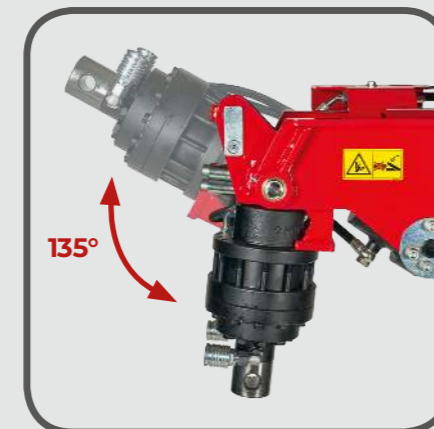
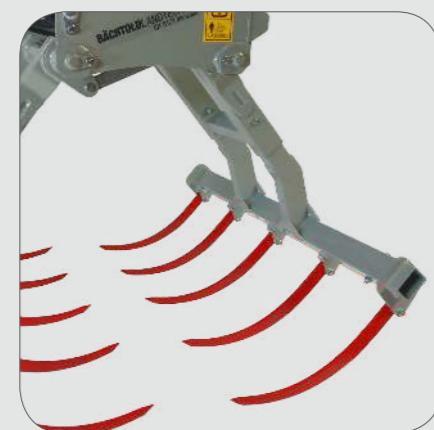

Greiferhochstellung mit endlos drehbarem Rotator

Stabile mechanisch geführte Hochstellung, die sich dank des 5.5t-Rotators auch zum Stapeln jeglicher Art von Ballen eignet.



Übersichtliche und grosszügige Kabine

Beste Sicht auf den ganzen Arbeitsbereich, Kreuzhebelsteuerung mit Euro-Steuerung, automatischer Motorstart, Stundenzähler und 230V Steckdose sind serienmässig. Auf Wunsch ist eine geschlossene und klimatisierte Kabine verfügbar.



Optionaler Ölkühler

Mit Thermostat und automatischer Reinigungsfunktion.



Teleskopausleger

Aus Halbschalen geschweisste Auslegerrohre ermöglichen eine Optimierung der Stabilität bei geringem Gewicht. Die Ausleger werden komplett aus Domex 700 hergestellt. Dank aussenliegenden Hydraulikschläuchen und grossem Rohrquerschnitt ist genügend Platz für die grossdimensionierten Teleskopseilrollen vorhanden. Eine lange Lebensdauer der Teleskopseile ist damit garantiert.



Grosser Öltank bei 35/35 lt. oder Load-Sensing Pumpen

Gesamtölnhalt 140lt. Der grosse Vorteil liegt in der Position der Hydraulikpumpen / Öltank auf der kabinenüberliegenden Seite. Geräusch- und Wärmeentwicklung werden für den Fahrer reduziert.

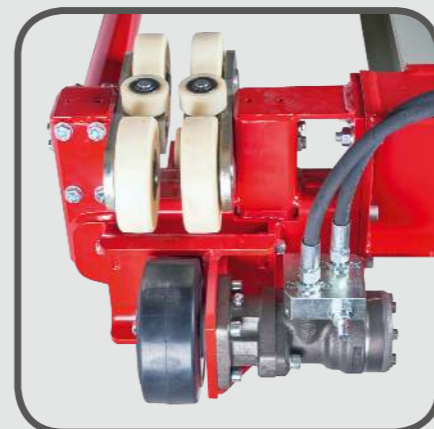

Tandemrollen, Fahrmotor mit Vorsatzlager

Kunststoffrollen mit 140mm Durchmesser für perfekte Lastverteilung auf der Laufschiene. Jede einzelne Rolle ist mit zwei Kugellager bestückt, um eine lange Lebensdauer zu gewährleisten. Alle Hydraulikmotoren werden mit Vorsatzlager und Schockventilen ausgerüstet.



3-Fach Teleskop „der Kurze“

Alle Auslegerrohre laufen vorne und hinten auf grossen wartungsfreien Kunststoffrollen und seitlichen Gleitplatten, wodurch problemlos höhere Arbeitsgeschwindigkeiten möglich sind. Ausschub durch einen Zylinder, Einzugskraft bis zu 1200kg

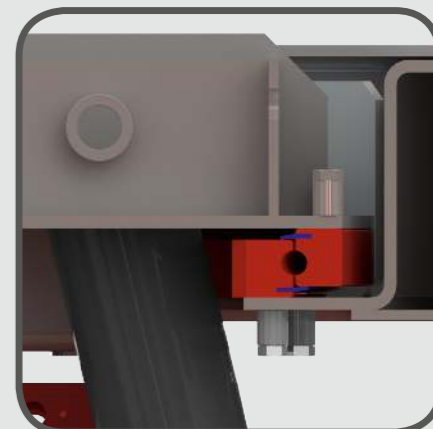

Geplante Perfektion

Durch die einzigartige Anordnung der Drehpunkte kann die Futterentnahme beidseitig einer Heuwand oder auch bei nebeneinander stehenden Silos ohne Seilzug oder Seitenfahrwerk gewährleistet werden. Der stehend montierte Hubzylinder gibt die Belastungen direkt an den aufliegend montierten Drehkranz ab. Kombiniert mit dem grossen Drehkranz ergibt sich eine optimale Lastverteilung.

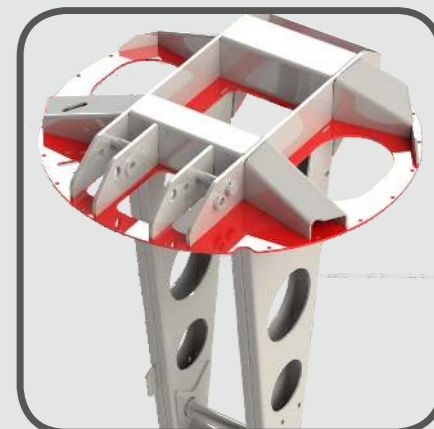

Drehturm

Der Auslegerbolzen wird durch beide Kastenprofile aufgenommen. Die entstehenden Kräfte werden direkt an den Drehkranz abgegeben. Zu erkennen ist auch die obere Hubzylinderaufnahme nahe dem Drehkranz.

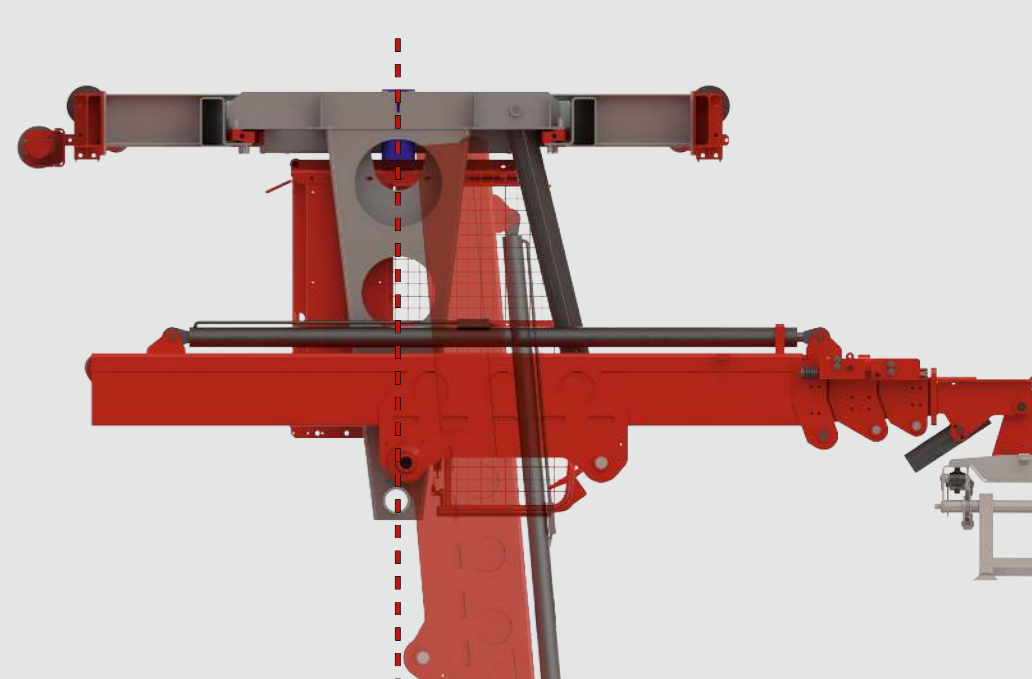
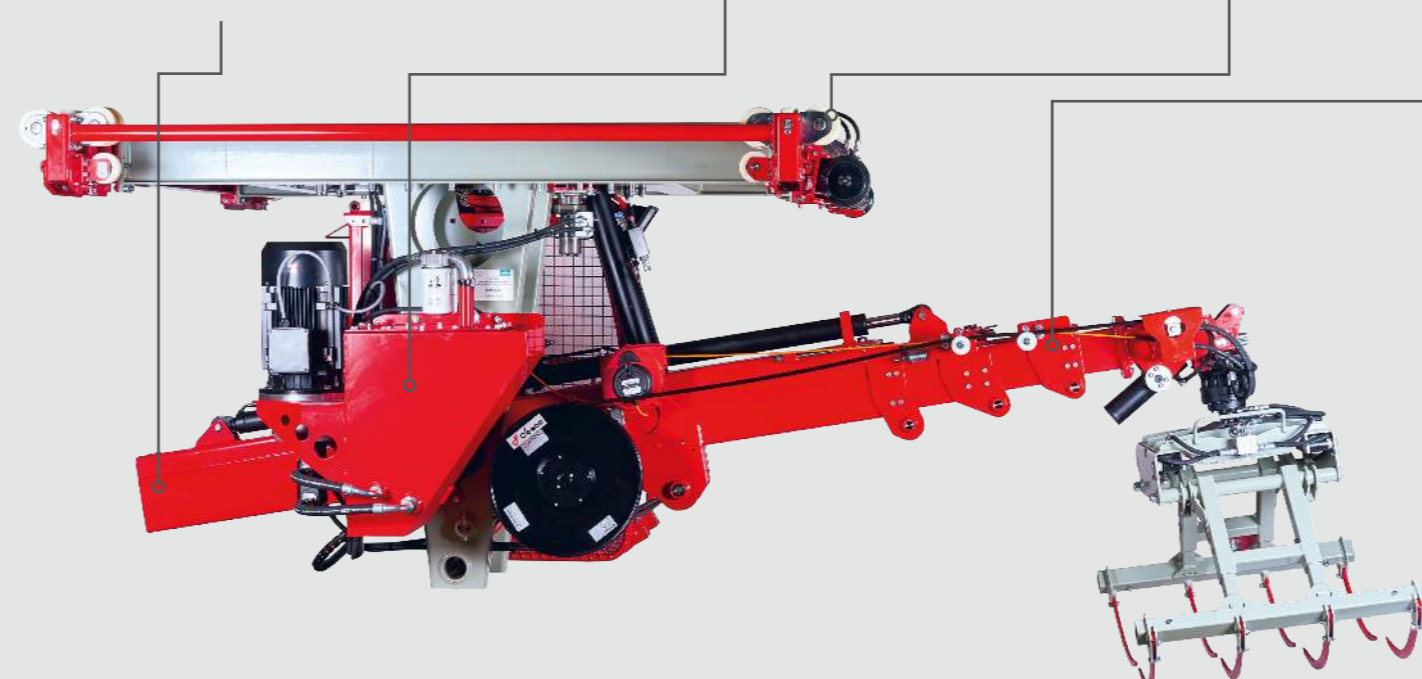
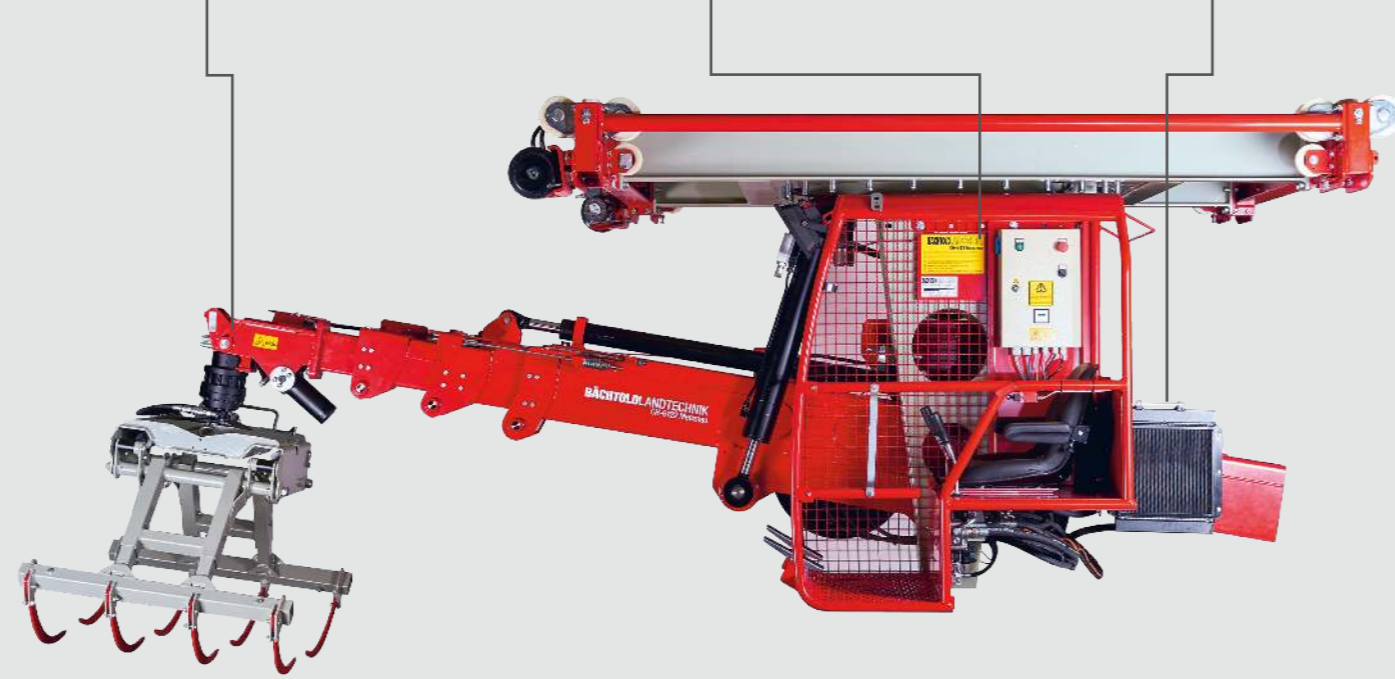

Produktion, Verkauf, Montage und Service - alles aus einer Hand

Bächtold Landtechnik - da wenn man uns braucht!



Bächtold Landtechnik AG
Wolhuserstrasse 9
CH-6122 Menznau

Telefon +41 41 493 17 70

info@baechtold-landtechnik.ch
www.baechtold-landtechnik.ch

